

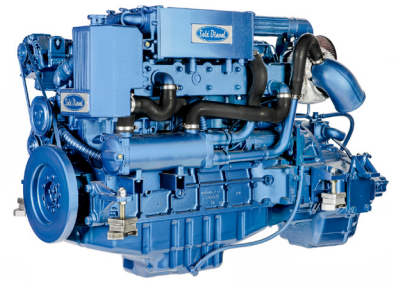

## SDZ-280

Basmotor Deutz

6 cylindrar i rad 272 hk (200 kW) 2300 Max.varvtal



### Tekniska Data

Bas	Deutz
Typ	Diesel 4 Takt
Antal cylindrar	6 i rad
Insugningssystem	Turbo & laddluftkylare
Cylinderdiameter x slaglängd	108 mm x 130 mm (4,25 in x 5,12 in)
Totalt deplacement	7146 cc
Kompressionsförhållande	17.5:1
Max effekt (ISO3046/1)	272 hk (200 kW)
Kontinuerlig effekt (arbetsbåt)	244,8 hk (180 kW)
Varvtal, r/min	2300
Insprutningssystem	Direkt mekanisk insprutning
Startmotor	24 V (4 kW)
Generator	55 A 24 V
Max. installationsvinkel	Kontinuerligt 9° (+ 3° tillfälligt)
Rotationsriktning (vevaxel)	Moturs sett från aktern
Kylsystem	Termostatstyrd färskvattenkylling
Vikt, torr, utan backslag	657 Kg (1448 Lbs)
Sjövattenslang (i.d.)	42 mm (1,65 in)
Bränsleslang, inkommande (i.d.)	12 mm (0,47 in)
Bränsleslang, retur (i.d.)	12 mm (0,47 in)
Avgasslang (i.d.)	125 mm (4,92 in)
Certifiering	EU: RCD I (Directive 94/25/EC)

### Dimensioner

SDZ-280 TM-265

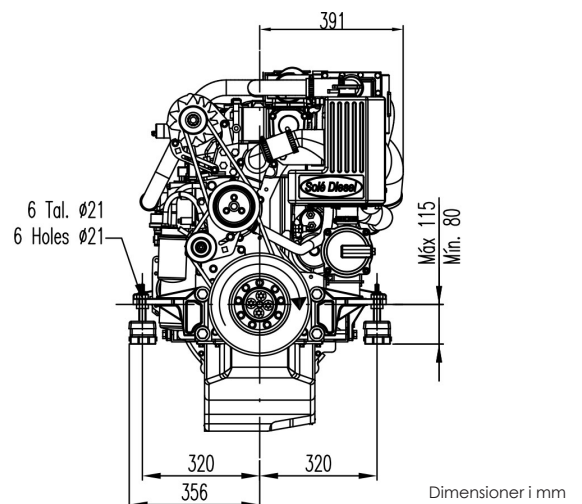
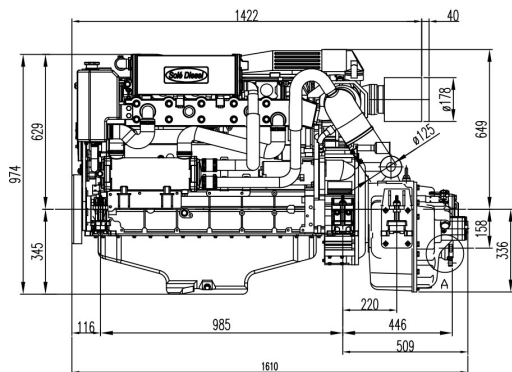

Vridmoment

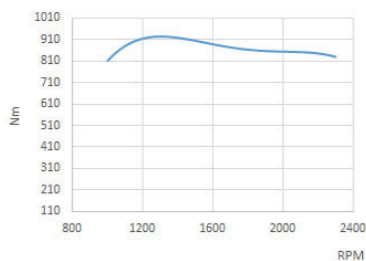

Effekt (ISO 3046/1)

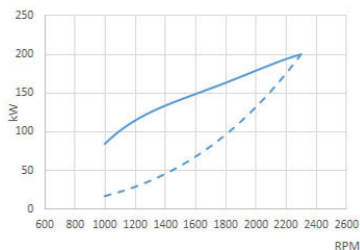

Bränsleförbrukning

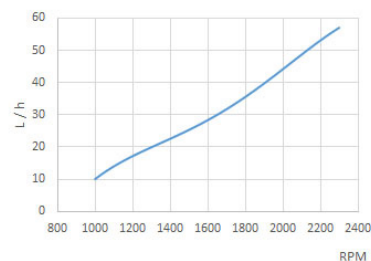

Effekt, motor

Effekt, propeller

## Instrumentpanel

### SVT 30 Standard



Varvräknare med timmätare

Temperaturmätare

Lampa för förvärmning

Larm för låg batterispänning

Larm för hög temperatur

Larm för lågt oljetryck

Tändningslås, 5 positioner

Oljetrycksmätare

Voltmätare

Dimensioner: 255 x 160 mm



### SVT 40 Extra instrumentpanel

Varvräknare med fimmätare

Lampa för förvärmning

Larm för låg batterispänning

Larm för hög temperatur

Larm för lågt oljetryck

Tändningslås, 5 positioner

Dimensioner: 205 x 155 mm

## Tillbehör

### Standardutrustning

Kraftig transportförpackning

Instrumentpanel SVT 30

Förlängningskabel med snabbanslutningar (4 m)

Motortassar

Handpump för oljebyte

Instruktionsbok

### Tillval & kit

Vi har ett brett sortiment av tillbehör och kit

Vi hjälper gärna till med propellerberäkning för att optimera din båt

För mer information - besök vår hemsida [www.dpower.se](http://www.dpower.se)

## Transmissionsalternativ

Modell	Typ	Axelvinkel	Utväxling (fritidsbåt)	Utväxling (arbetsbåt)	Motorvikt inklusive backslag
TM-265	Hydrauliskt	0°	1.50:1 - 2.09:1 - 2.82:1	1.50:1 - 2.09:1 - 2.82:1	841 Kg (1854 Lbs)
TM-265A	Hydrauliskt	7°	1.50:1 - 2.09:1 - 2.30:1	-	841 Kg (1854 Lbs)
TM-880A	Hydrauliskt	10°	1.53:1 - 2.08:1	-	740 Kg (1631 Lbs)

Distributör

# Diesel Power AB

031-748 62 00 [info@dpower.se](mailto:info@dpower.se) [www.dpower.se](http://www.dpower.se)



[solediesel.com](http://solediesel.com) - [info@solediesel.com](mailto:info@solediesel.com)

Detaljerade ritningar, brochyrer och manualer finns tillgängliga på internet. © 2017. Solé Diesel förbehåller sig rätten att utan föregående avisering göra förändringar av det publicerade materialet.

